

亞聲企業有限公司

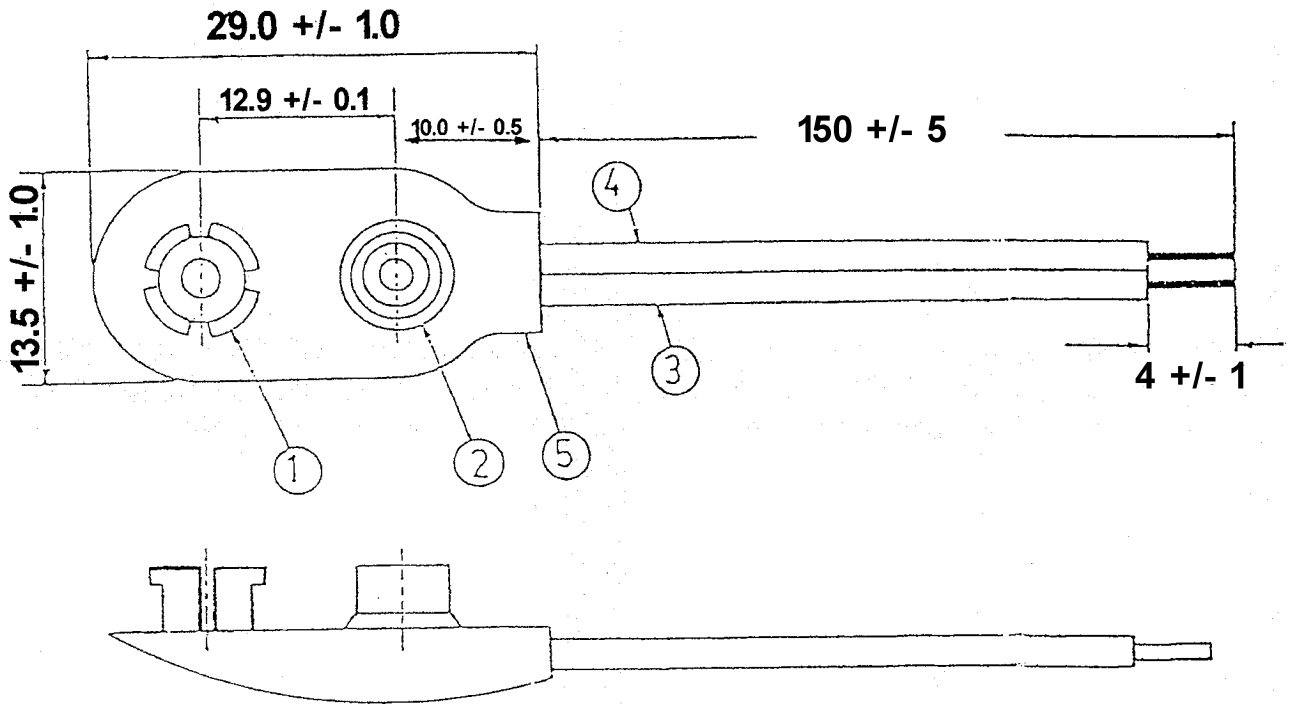

SN-1 BATTERY SNAP

※ GENERAL TOLERANCE: +/- 0.5mm.

NO	PART NAME	MATERIAL	QTY	NOTES
5	PVC FUR	"PVC"	1	BLACK
4	BLACK WIRE (-)	UL1007	1	MAX.: 22AWG
3	RED WIRE (+)	UL1007	1	MIN.: 26AWG
2	MALE SNAP	"BRASS" (O)	1	NICKEL PLATED
1	FEMALE SNAP	"BRASS" (H)	1	NICKEL PLATED

5				圖名	電池扣	材質	
4				單位	mm	比例	:
3				圖號	B F - 0 1 - A 2		
2	修改尺寸	黃添財	100.02.22	亞聲企業有限公司			
1	增標尺寸	黃添財	85.05.02	准核	設計	製圖	
序號	更改內容	更改者	日期	黃添財	[Stamp]	[Stamp]	[Stamp]

亞聲
 工程課
 100.2.22
 發圖章
 CR-19 A0