

亞聲企業有限公司

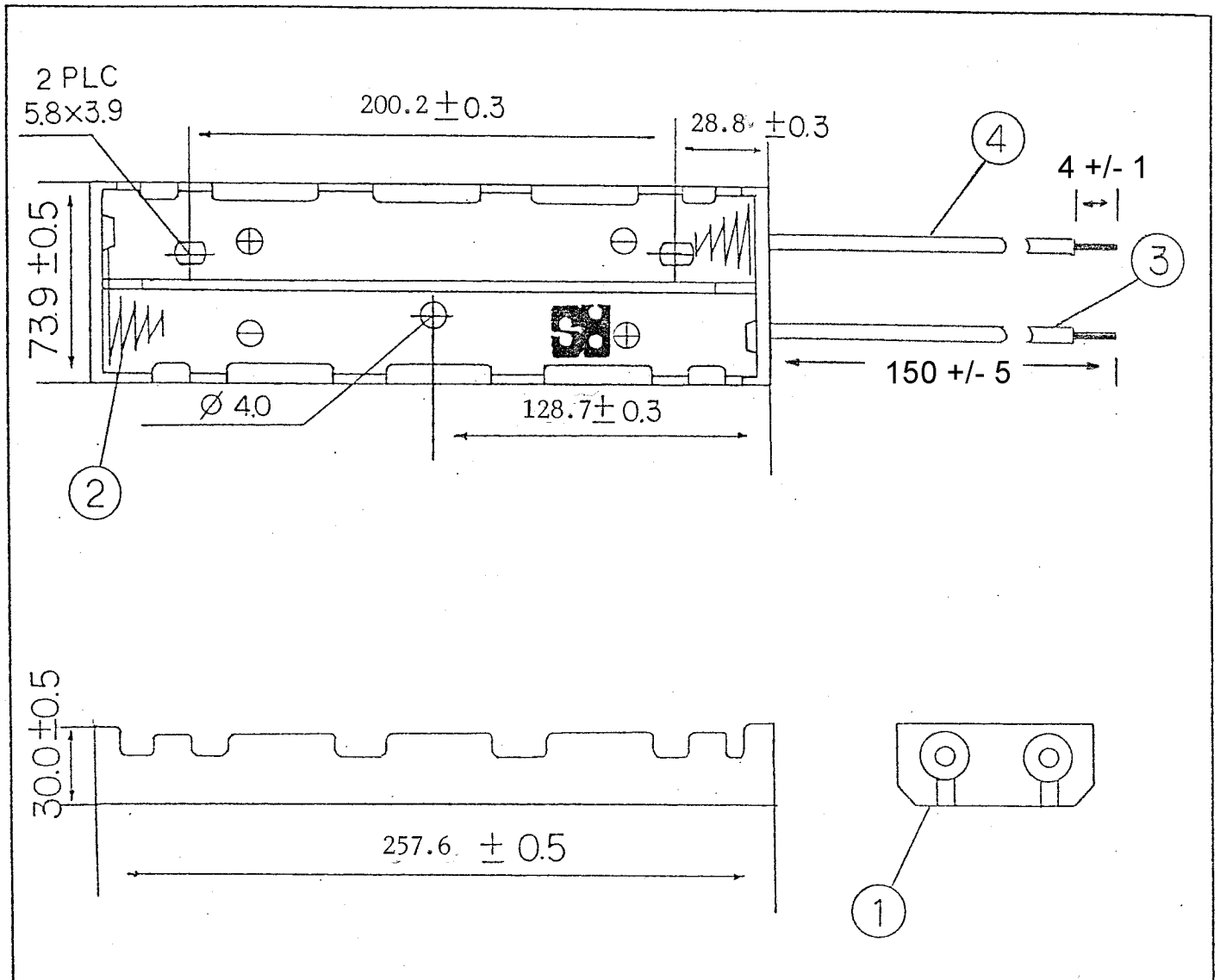

SN-18-3 UM-1x8 OR "D"x8

NO	PART NAME	MATERIAL	QTY	NOTES
5				
4	BLACK WIRE (-)	PVC OR UL OR CSA	1	MAX: 22AWG
3	RED WIRE (+)	PVC OR UL OR CSA	1	MIN: 26AWG
2	STEEL SPRINGS	SWB 60C ELASTIC STEEL	2	NICKEL PLATED
1	CELLS	PP	1	BLACK

5		圖名	電池盒	材質
4		單位	mm	比例
3		圖號	B H - Z O - A O	
2		亞聲企業有限公司		
1		准核	設計	製圖
序號	更改內容	更改者	日期	

